

V-Belt

e-POWER® V-Belt

굴곡성이 우수한 V-Belt 입니다.
굴곡에 의한 동력손실이 적고, 에너지 절약 효과가 있습니다.

- 소비 전력을 절감합니다.
- 종래의 풀리를 사용 할 수 있습니다.
- Compact한 설계가 가능 합니다.
- 교환 회수를 줄일 수 있습니다.
- 용도에 맞게 로우엣지 타입과 라프트 노치 타입의 2타입에서 선택 할 수 있습니다.



로우 엣지 코그 타입



※ 코그 형상은 로우엣지 벨트의 아래면을凸凹화 한것으로 쉽게 구부러 집니다.

라프트 노치 타입

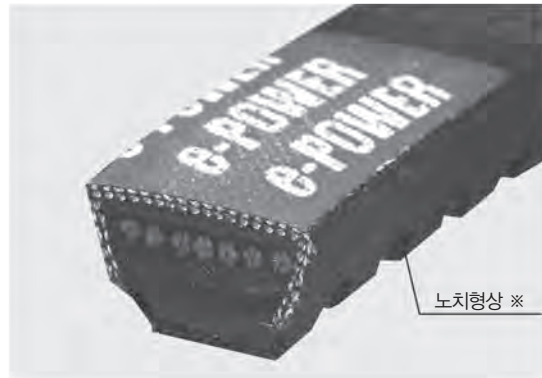

※ 노치 형상은 라프트 벨트의 아래면에 폭 방향으로 칼집을 내어 쉽게 구부러지게 한 것입니다.

벨트의 호칭

AX - 50

벨트형 ————— 벨트 호칭번호(inch)

• 호칭번호는 벨트의 유효 피치주장을 inch로 표시 합니다.

벨트의 호칭

A - 50

벨트형 ————— 벨트 호칭번호(inch)

• 호칭번호는 벨트의 유효 피치주장을 inch로 표시 합니다.

벨트 단면 치수

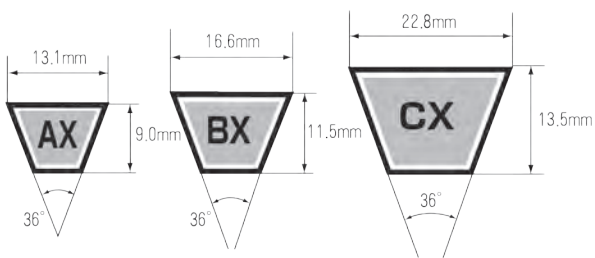

(주) 그림에 표시한 단면치수는 명칭상의 값입니다.

벨트 단면 치수

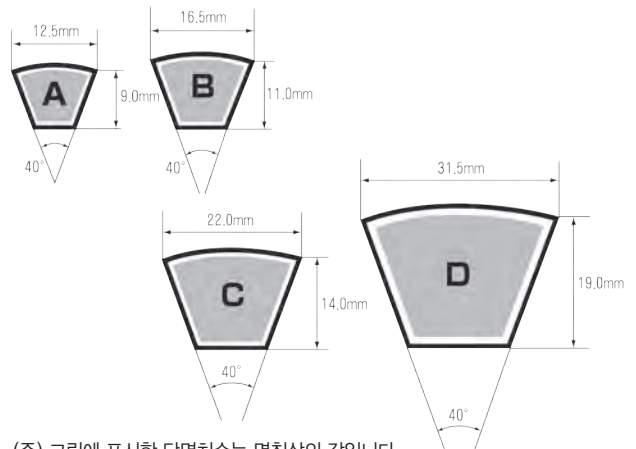

(주) 그림에 표시한 단면치수는 명칭상의 값입니다.

표준 벨트 사이즈

벨트형	호칭길이
AX	20~180
BX	25~270
CX	40~270

표준 벨트 사이즈

벨트형	호칭길이
A	30~355
B	30~355
C	45~355
D	100~400